

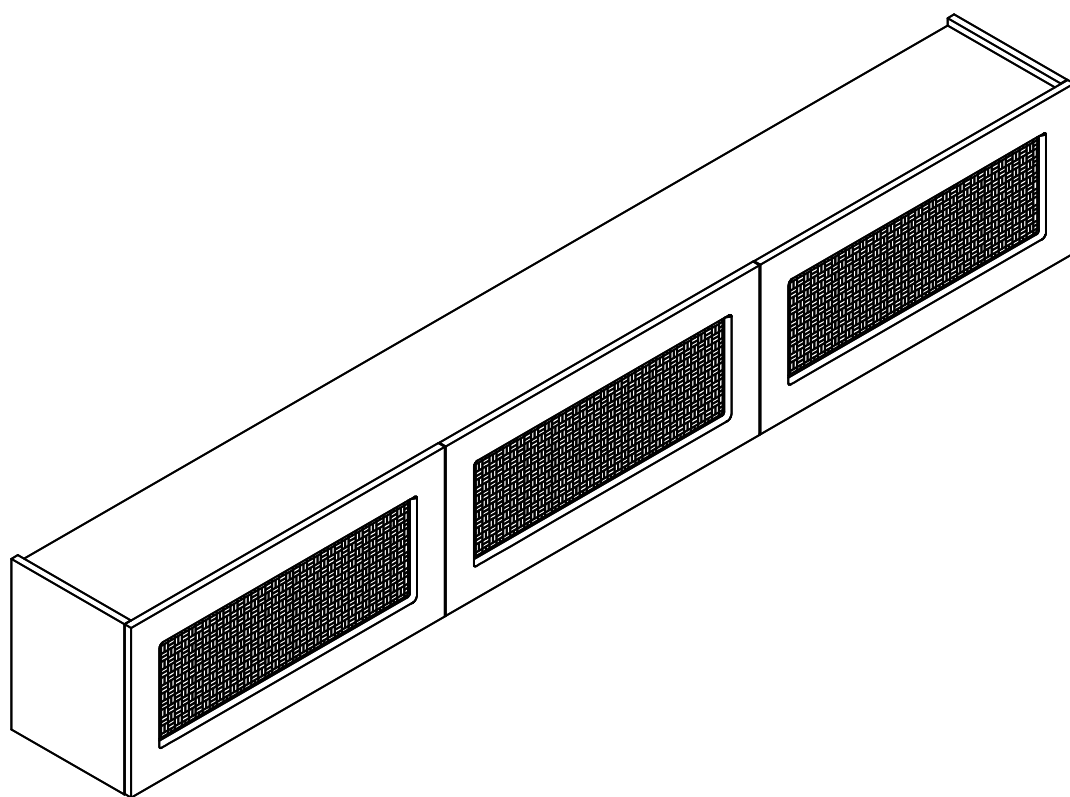

NATIVE 217

nicho | nicho | niche

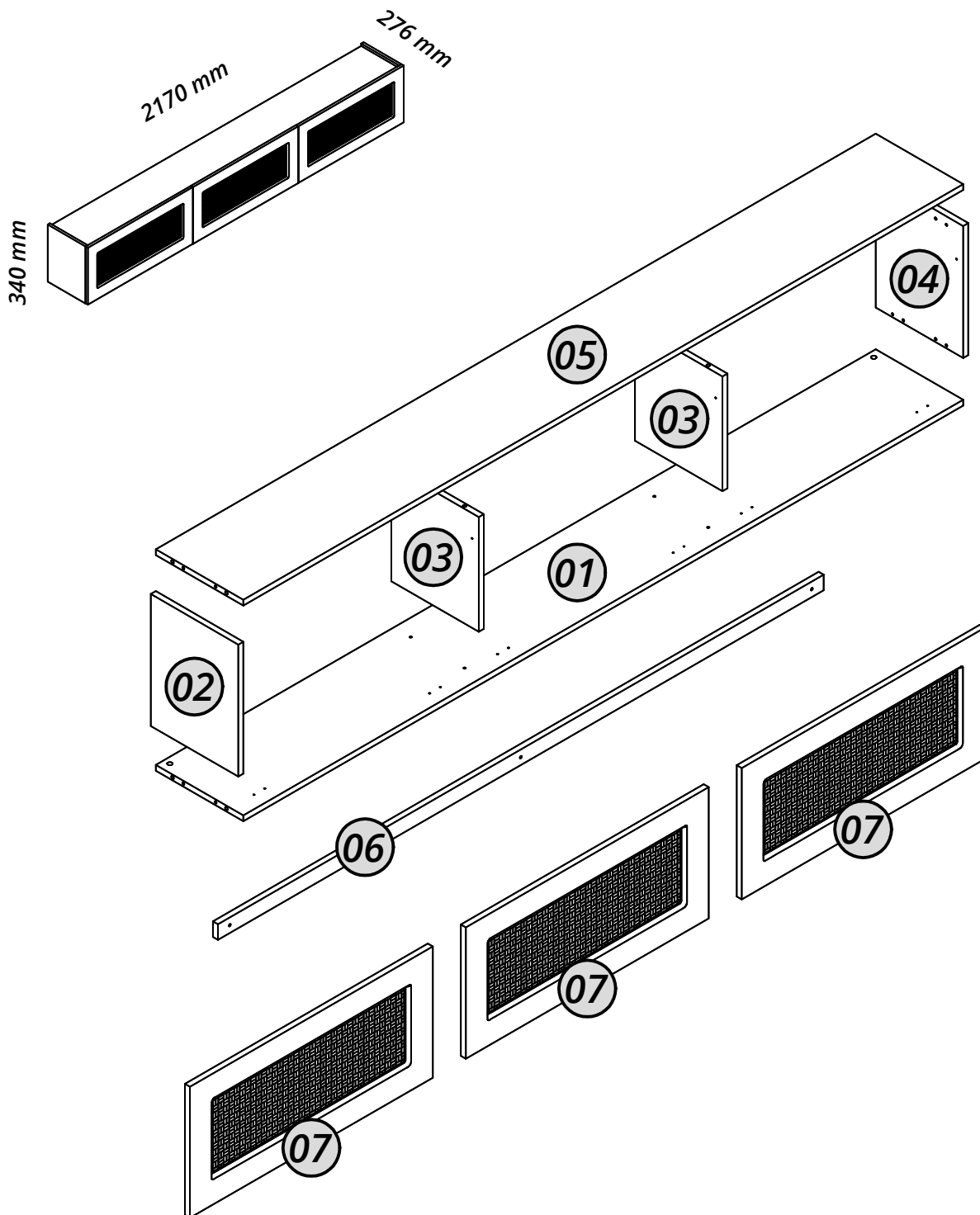



Nº	Cód.	Peças	Piezas	Parts	Medida / Size	Qtd.	Vol.
01	09293	Base	Base	Base	2140x260x15	01	1/1
02	09294	Lateral esquerda	Lateral izquierda	Left side	340x260x15	01	1/1
03	09296	Divisória	División	Divider	295x260x15	02	1/1
04	09295	Lateral direita	Lateral derecha	Right side	340x260x15	01	1/1
05	09292	Tampo	Tablero	Top	2140x260x15	01	1/1
06	09298	Régua de apoio	Regla de apoyo	Support ruler	1800x40x15	01	1/1
07	09301	Porta	Puerta	Door	722x338x15	03	1/1

ATENÇÃO: Este manual é utilizado para diferentes versões deste produto. Por isso, algumas etapas de montagem, peças ou acessórios descritos podem não se aplicar à versão adquirida. Caso você identifique itens que não correspondam ao seu modelo (como espelho, pés, LED, entre outros), desconsidere essas instruções e componentes. A presença desses itens no manual ou na embalagem não configura erro ou falta de peças.

Recorte aqui e guarde seu certificado de garantia!

Certificado de garantia

A Gelius Indústria de Móveis confia na qualidade de seus produtos e por isso o garante pelo prazo de 90 dias para defeitos de fabricação em condições normais de uso.

Resultarão nula a garantia e sem efeito a cobertura, se o produto, (incluindo vidros e ou espelhos que o compõe):

- sofrer dano provocado por acidente, agente da natureza.
- uso indevido ou maus tratos como arrastar, subir em cima, colocar produtos com excesso de peso).
- não utilizado para os fins a que se destina.
- conter manchas provocadas por uso de produtos químicos em sua limpeza.
- excesso de umidade ou água.

Ao detectar qualquer defeito em seu móvel, entre em contato com a loja onde foi efetuada a compra. A comprovação de que o móvel a ser consertado ou substituído encontra-se dentro do prazo de garantia é de total responsabilidade do fabricante e deve ser feita mediante a apresentação desse certificado corretamente preenchido e sem rasuras ou ressalvas.

Cuidados com seu móvel Gelius!

- para limpeza do seu móvel, utilize apenas pano macio e seco.
- jamais limpe-o com palha de aço, álcool ou qualquer outro produto químico ou abrasivos, óleos de peroba ou produtos do gênero.
- evite deixá-lo sob raios solares ou chuva.
- ao transportar o seu móvel Gelius, prenda-o firmemente para que não ocorra quedas indesejáveis.

Seguindo corretamente as informações acima, você conservará por muito mais tempo o seu móvel Gelius!

GARANTIA DO CLIENTE:

Cliente: _____

Rua: _____ Nº: _____ Bairro: _____

Cidade: _____ UF: _____ Loja onde comprou: _____

Data da compra: ____/____/____ Nota Fiscal: _____

Data da reclamação na loja: ____/____/____

Defeito constante: _____

Recomendações | Recomendaciones | Recommendations

Atenção

Atención
Attention

Este produto deve ser montado por um profissional.

Este producto debe ser ensamblado por un profesional.

This product must be assembled by a professional.

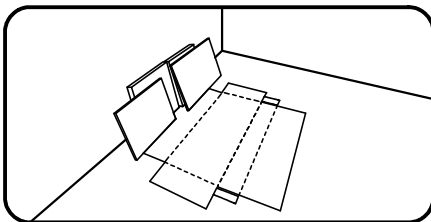

Antes de começar a montagem prepare o ambiente, deixando-o completamente limpo e com bom espaço para iniciar o trabalho. Utilize o papelão da própria embalagem para separar e apoiar as peças retiradas da caixa.

Antes de comenzar el montaje preparar el ambiente, dejándolo completamente limpio y con buen espacio para comenzar el trabajo. Utilice el cartón de la embalaje para separar y apoyar las piezas desmontadas de las cajas.

Prepare the room before starting the assembly, leaving it completely clean and the area in good condition to start the work. Use the cardboard of the packaging to separate and support the parts removed from the boxes.

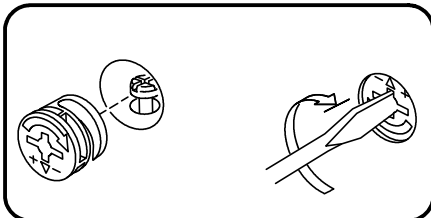

Como usar o acessório Pino e Tambor Minifix (quando utilizado no produto).

Como usar el herraje Pino y Tambor Minifix (cuando se usa en el producto).

How to use the Minifix Set (when used in the product).

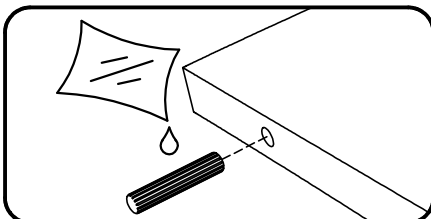

Aplicar cola nas cavilhas de madeira (quando utilizado no produto).

Aplicar pegamento a las clavijas de madera (cuando se usa en el producto).

Apply glues to the wooden dowels (when used in the product).

Ferramentas recomendadas para montagem | Herramientas de montaje recomendadas | Recommended tools

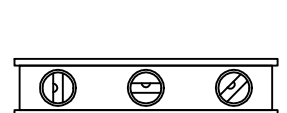
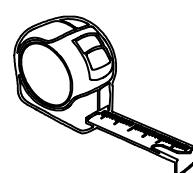
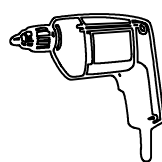
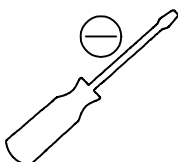
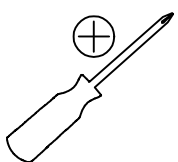

Acessórios e ferragens | Herrajes | Hardware

Os parafusos mostrados na lista de acessórios têm o mesmo tamanho dos reais. Para saber qual usar, coloque o parafuso em cima do desenho e veja se os tamanhos são iguais.

Los tornillos mostrados en la lista de accesorios tienen el mismo tamaño que los reales. Para saber cuál usar, coloca el tornillo sobre el dibujo y verifica que los tamaños sean iguales.

The screws shown in the accessory list are the same size as the real ones. To identify the correct one, place the screw over the drawing and check that the sizes match.

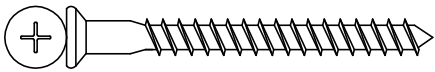

A — cód. 30010093 004 un.

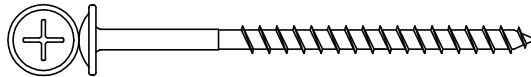

B — cód. 30009275 009 un.

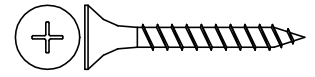

C — cód. 30000716 006 un.



D — cód. 30014537 048 un.



E — cód. 30014538 010 un.

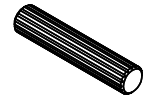

F — cód. 30000770 008 un.

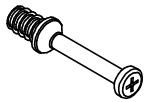

G — cód. 30006753 012 un.



H — cód. 30001073 012 un.

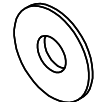

I — cód. 30001160 006 un.

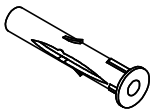

J — cód. 30011974 009 un.

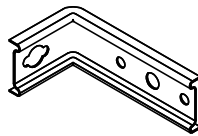

K — cód. 30020203 006 un.

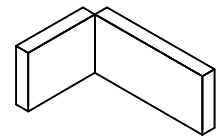

L — cód. 30020204 006 un.



M — cód. 30007801 010 un.



N — cód. 30014540 015 un.

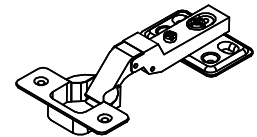

O — cód. 30018654 006 un.

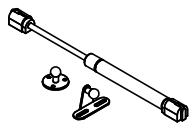

P — cód. 30020202 003 un.

01

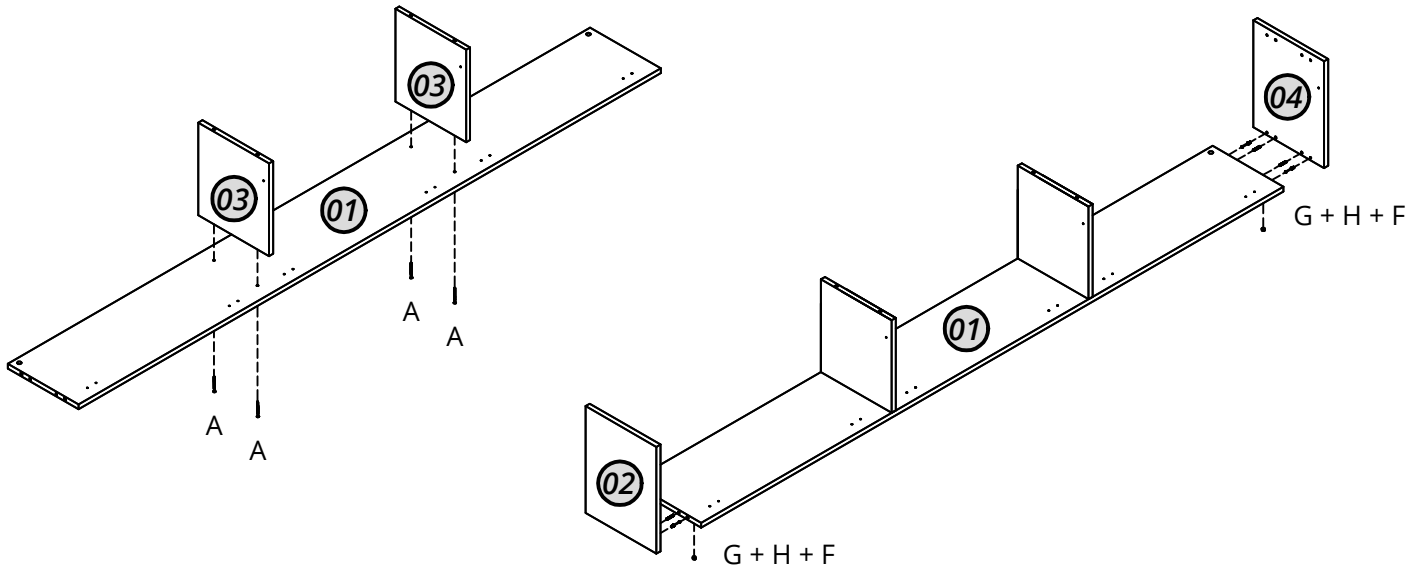
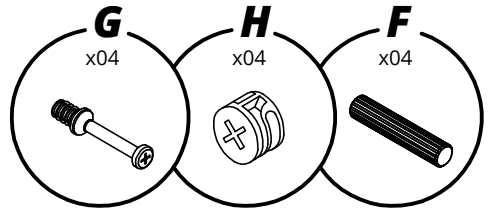
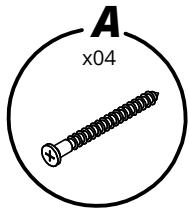

02

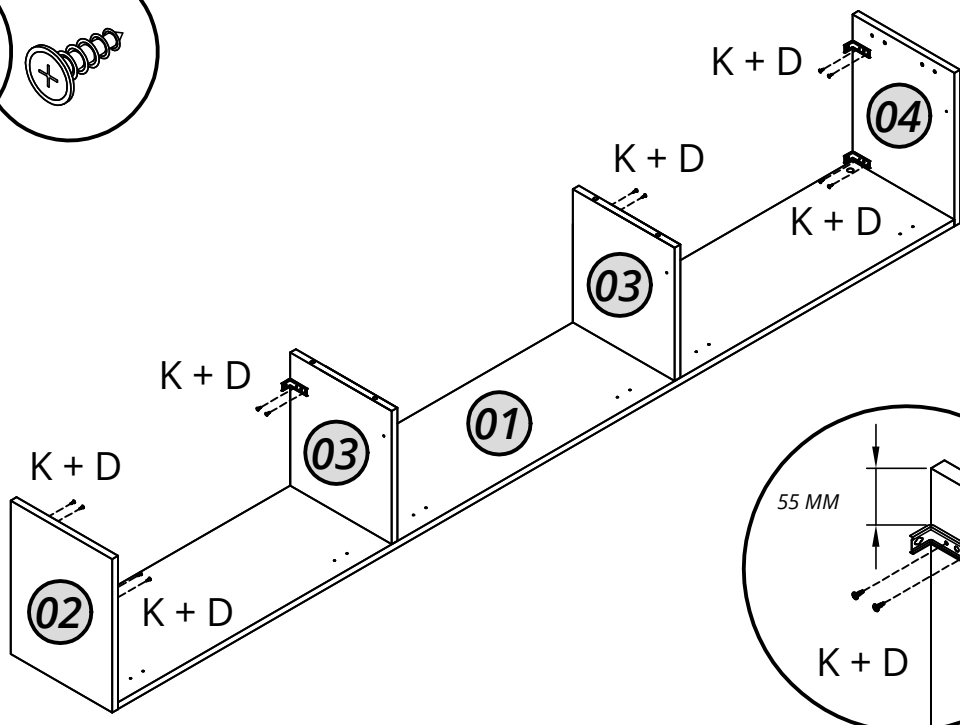
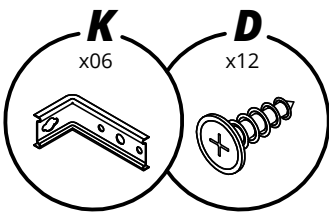

03

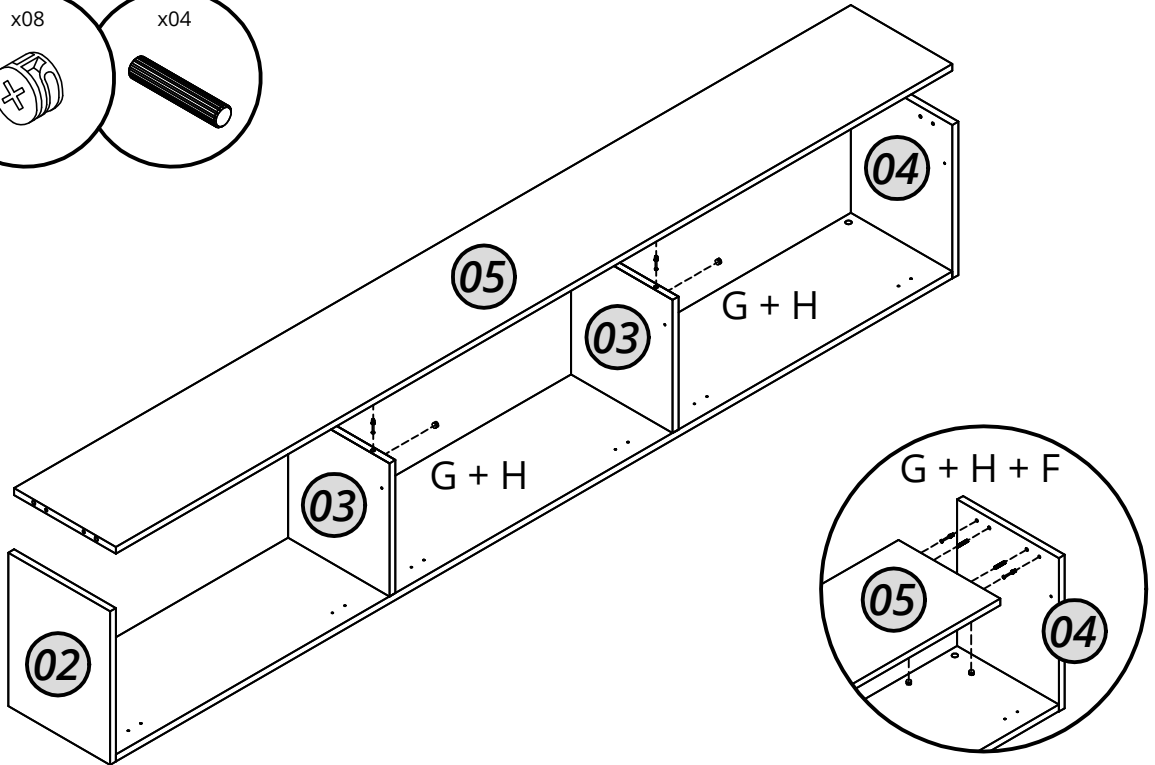
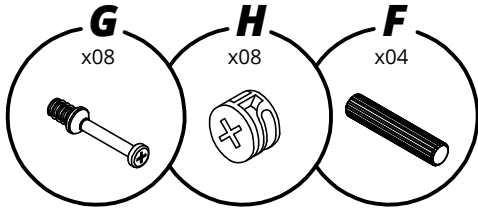

04

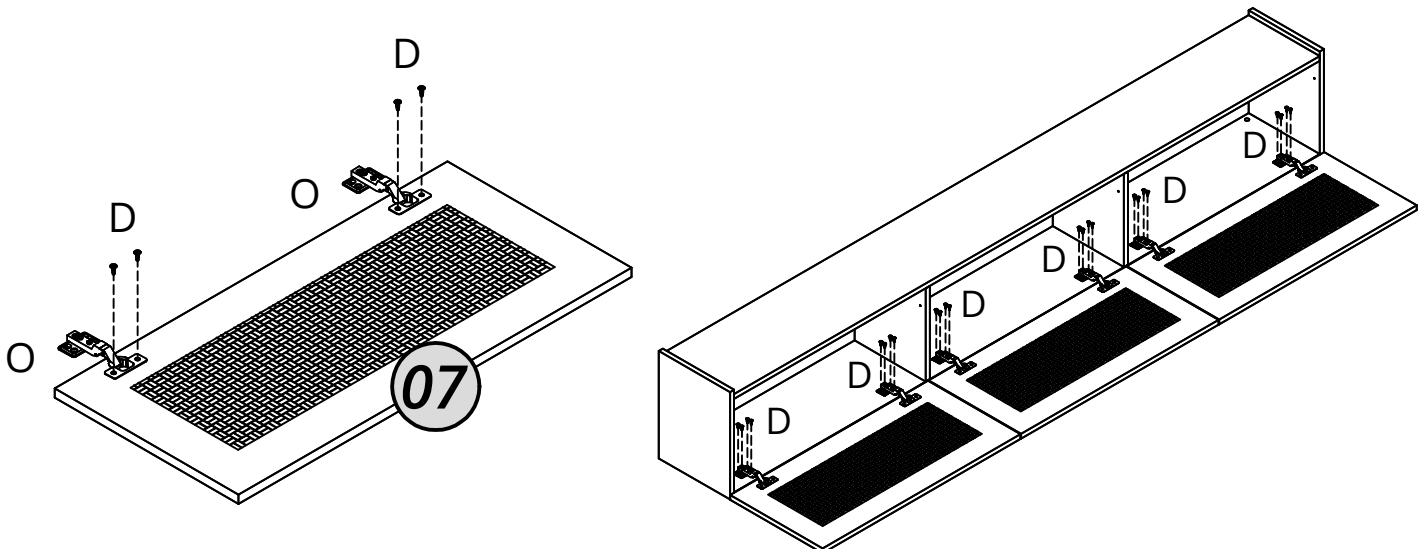
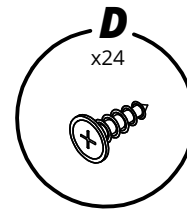
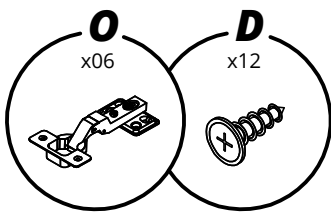

05

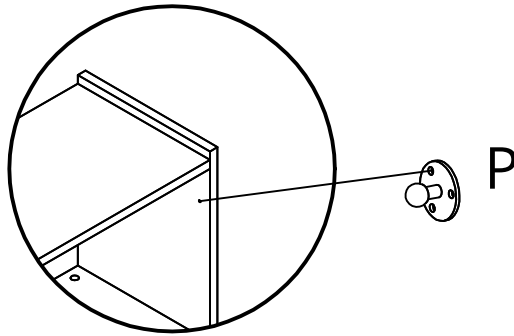
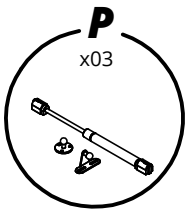

Fixe o pino nas marcações indicadas e encaixe o pistão no pino.

Fije el pasador en las marcas indicadas y encaje el pistón en el pasador.

Fix the pin at the indicated markings and fit the piston onto the pin.

Com o pistão aberto, posicione-o nas portas para fixá-lo, usando os parafusos que o acompanham.

Con el pistón abierto, colóquelo en las puertas para fijarlo, usando los tornillos que lo acompañan.

With the piston open, position it on the doors to fix it, using the screws that come with it.

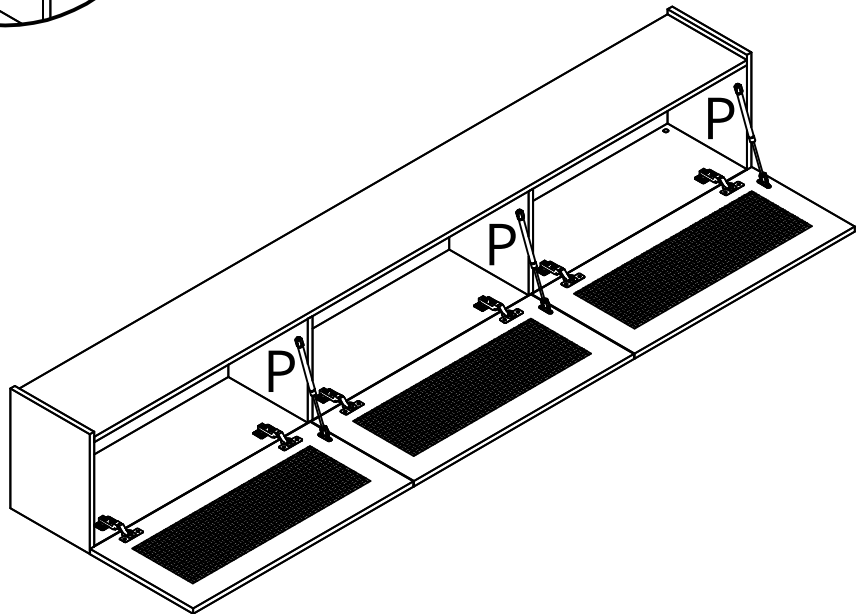

06

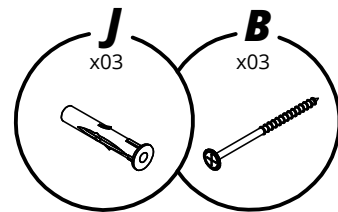
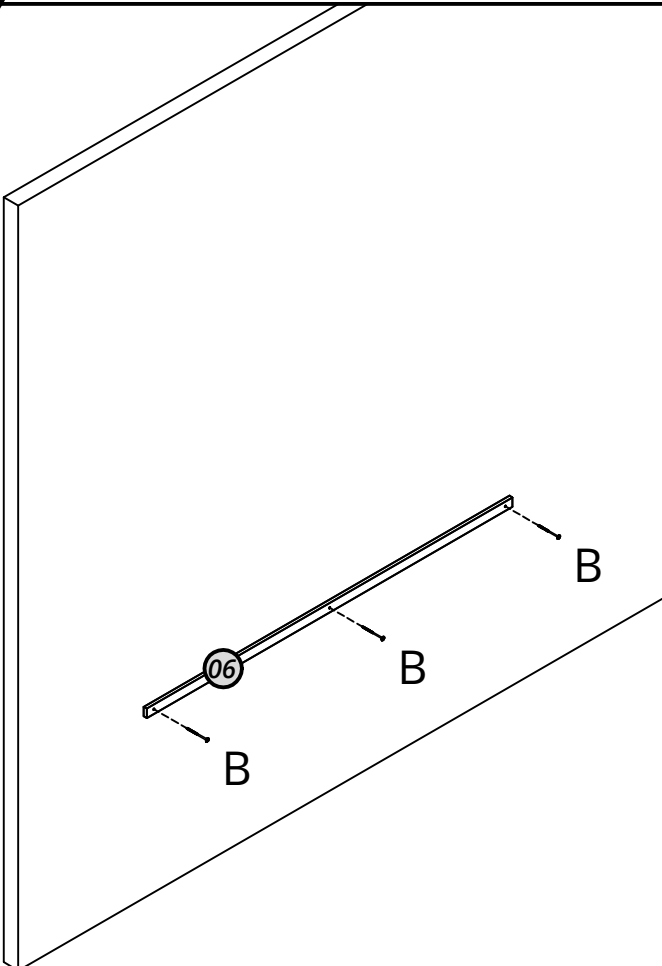

Escolha a altura desejada, posicione a régua de apoio (06) como guia e faça as marcações na parede. Importante: verifique se está nivelado.

Elija la altura deseada, coloque la regla de apoyo (06) como guía y haga las marcas en la pared. Importante: verifique que esté nivelada.

Choose the desired height, position the support ruler (06) as a guide, and make the markings on the wall. Important: make sure it is level.

07

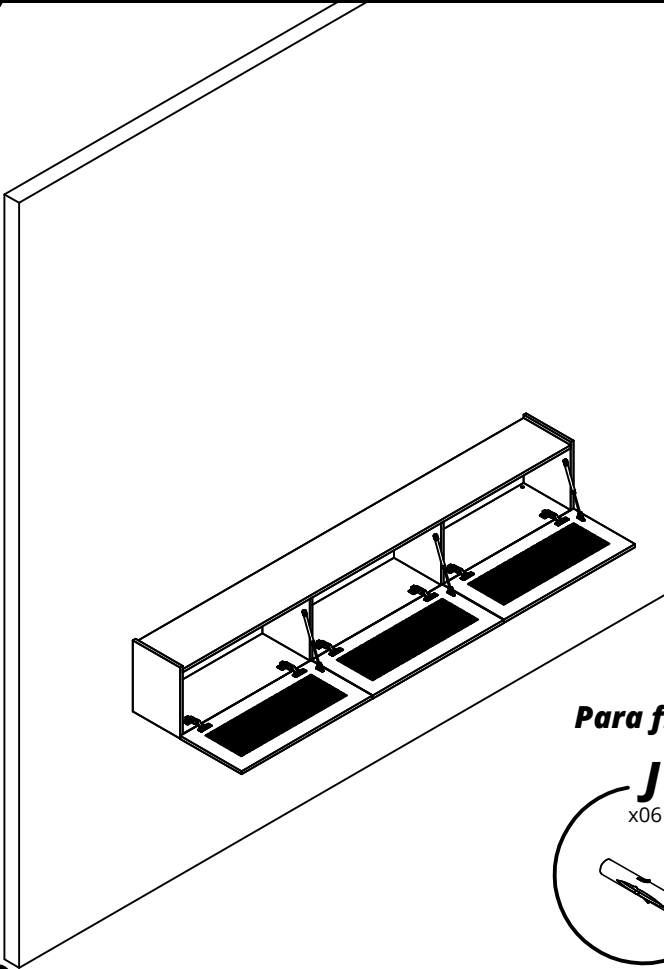

Coloque o nicho em cima da régua de apoio (06) e marque na parede usando os furos das cantoneiras como referência.

Coloque el nicho sobre la regla de apoyo (06) y marque en la pared usando los agujeros de las escuadras como referencia.

Place the niche on top of the support ruler (06) and mark the wall using the bracket holes as a guide.

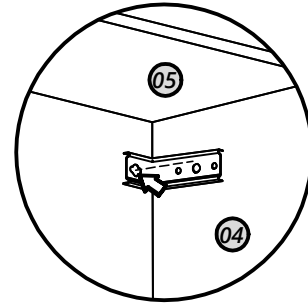

Para fixar na parede

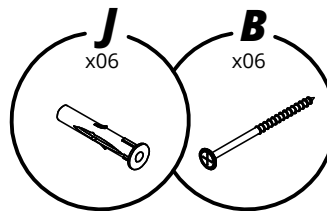

Para fixar no painel

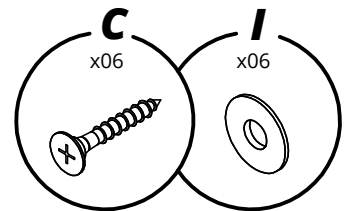

08

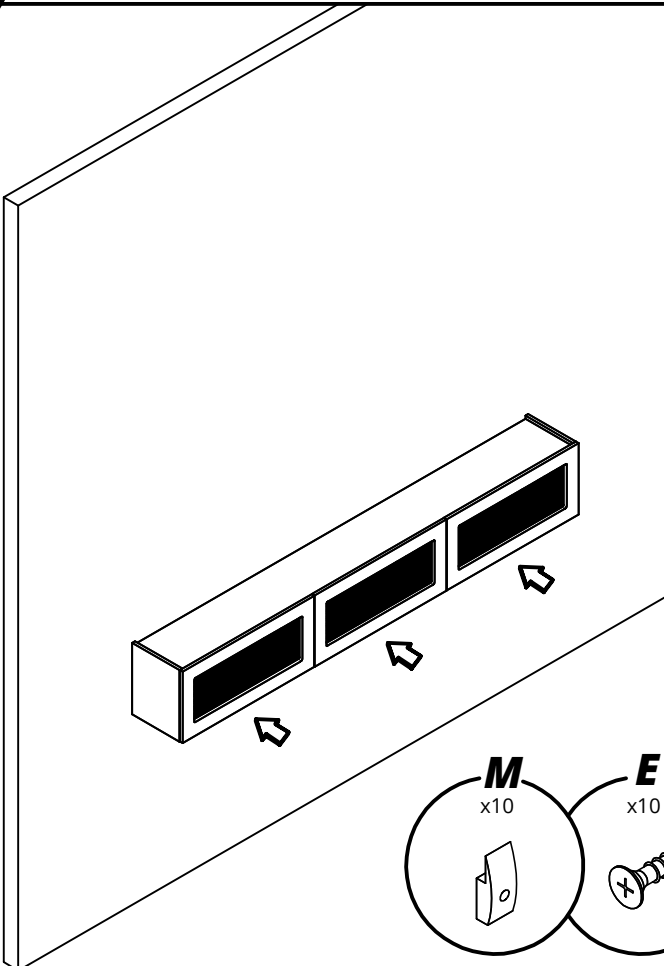

INSTALAÇÃO DO LED

Cole a fita de LED na parte inferior do nicho e escolha o local onde deseja fixar o botão touch.

Pegue la tira de LED en la parte inferior del nicho y elija el lugar donde desea instalar el botón táctil.

Stick the LED strip to the bottom part of the niche and choose the location where you want to install the touch button.

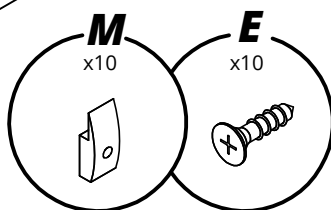
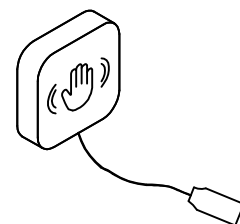

Organize a fiação com os acessórios M e E.

Organiza el cableado con los accesorios M y E.

Organize the wiring with accessories M and E.